

**PVC EKSTRÜZYON KALIPLARI**  
**PVC PVC Extrusion Dies**  
**ПВХ Экструзионные пресс-формы**



**Güven Kalıp**

Makina Kalıp Metal Plastik San. Tic. Ltd. Şti.



## HAKKIMIZDA

Firmamız Güven Kalıp, 2005 yılında PVC Ekstrüzyon kalıp üretimi yapmak için kurulmuştur. On beş yıllık kalıp imalatı tecrübemizle profesyonel ekip ve donanımları ile hızlı ve hassas kalıp yapmayı kendimize ilke edindik.

## ABOUT US

Our company was established in 2005 for manufacturing PVC Extrusion moulds. With our 15 years of experience in mould manufacturing, with professional team and equipment we accepting the policy of fast and precise mould making.

## О НАС

Наша компания была основана в 2005 году для производства пресс форм ПВХ Экструзии. С 15-летним опытом в производстве пресс-форм, благодаря профессиональной команде и оборудованию, ведущим свойством нашей компании стало быстрое и точное изготовление пресс-форм.

## MİSYONUMUZ

Müşterilerimize üstün kalitede üretmiş olduğumuz kalıpları, düşük maliyet ve tam zamanında teslim etmektir. Teknoloji gelişmelerini takip ederek, yeni kalıp sistemlerini geliştirerek, müşterilerimizin çözüm ortağı olmaktır.

## OUR MISION

Deliver to our customers high quality moulds we produce, on time with low cost. To follow technology developments and to be a solution partner of our customers by improving a new moulds systems.

## НАША МИССИЯ

Своевременная доставка высококачественных пресс-форм для наших клиентов по выгодной цене. Следя за развитием событий в области технологии, разрабатывая новые системы экструзии, быть надежными партнерами наших клиентов.

## VİZYONUMUZ

İmalat anlayışımız ve uygulamalarımızla sektörümüzde yurtiçi ve yurt dışında tercih edilen marka olmaktır.

## OUR VISION

According to our manufacturing policy and practices, to become a preferred brand at home and abroad in our industry.

## НАША ЦЕЛЬ

Исходя из нашего понимания о политике и практики производительности, стать предпочитаемым брендом в области нашей промышленности, как внутри страны так и за ее пределами.

## ÜRÜNLERİMİZ

### PVC EKSTRÜZYON KALIPLARI

- Perde rayları
- Denizlik grubu
- Lambiri grubu
- Kablo kanalı grubu
- Panjur ve fayans çitası
- Pervaz ve dolap lambirleri
- Ana profil ve yardımcı profiller

## OUR PRODUCTS

### PVC EXTRUSION MOULDS

- Curtain rails
- Windowsill group
- Paneling group
- Cable channel group
- Shutter roller and tile bead
- Masking profile and cabinet pannels
- Main profiles and auxiliary profiles

## НАША ПРОДУКЦИЯ

### ПВХ ЭКСТРУЗИОННЫЕ ПРЕСС-ФОРМЫ

- Карнизы
- Подоконники
- Вагонки
- Кабельные каналы
- Жалюзи и уголки кафеля
- Шкафные панели
- Основные и вспомогательные профили





**Güven  
Trust  
Доверие**

**Verimlilik  
Productivity  
Производительность**

**Yüksek hız  
High speed  
Высокая  
скорость**



**Garanti  
Guarantee  
Гарантия**

**Minimum fire  
Minimum scrap  
Минимальное  
количество отходов**



**KABLO KANALI KALIBI**  
**CABLE CHANNEL MOULD**  
**ПРЕСС-ФОРМА КАБЕЛЬНОГО КАНАЛА**

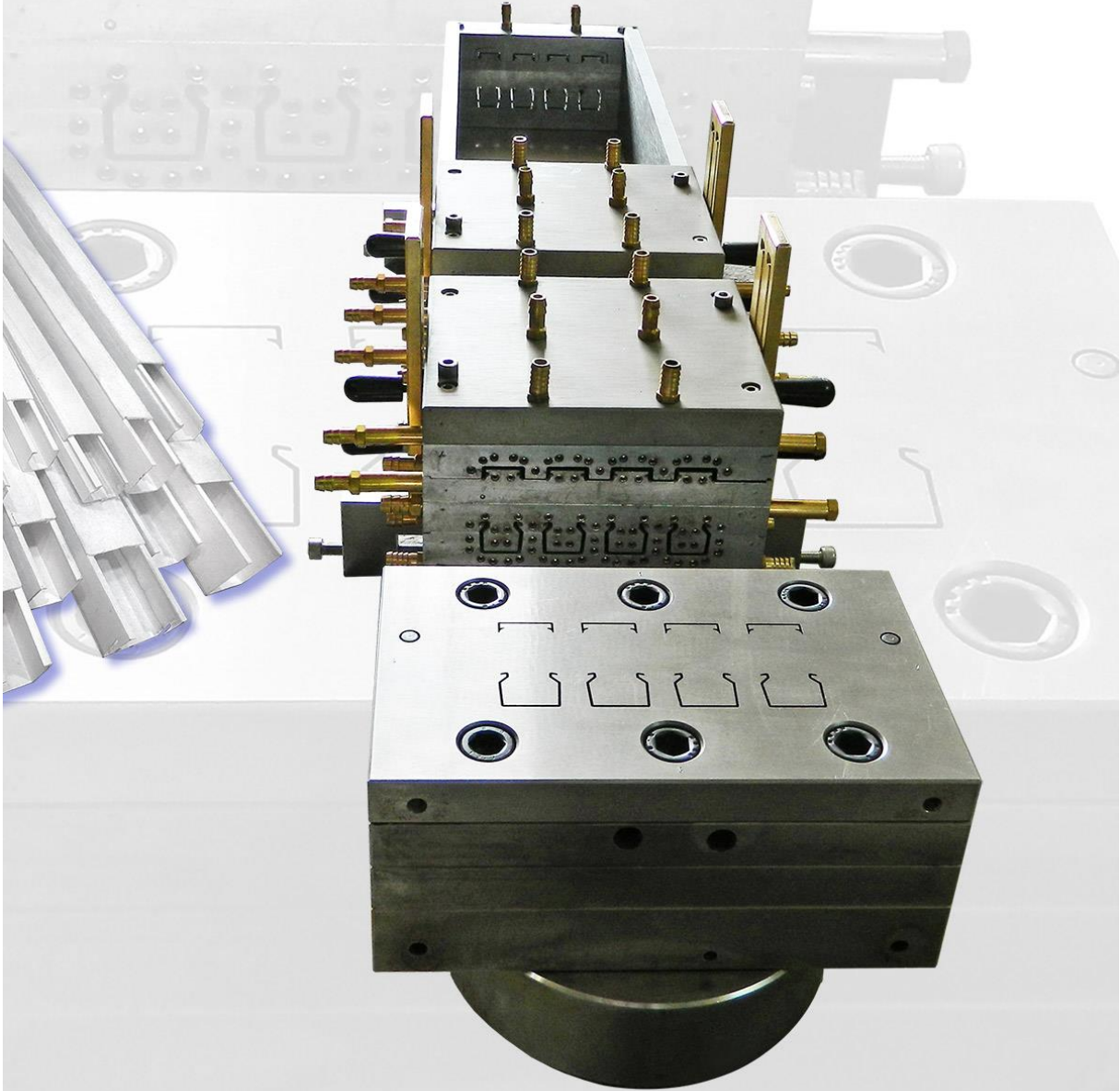

**LAMBRI KALIBI**  
**PANELLING MOULD**  
**ПРЕСС-ФОРМА ВАГОНОК**

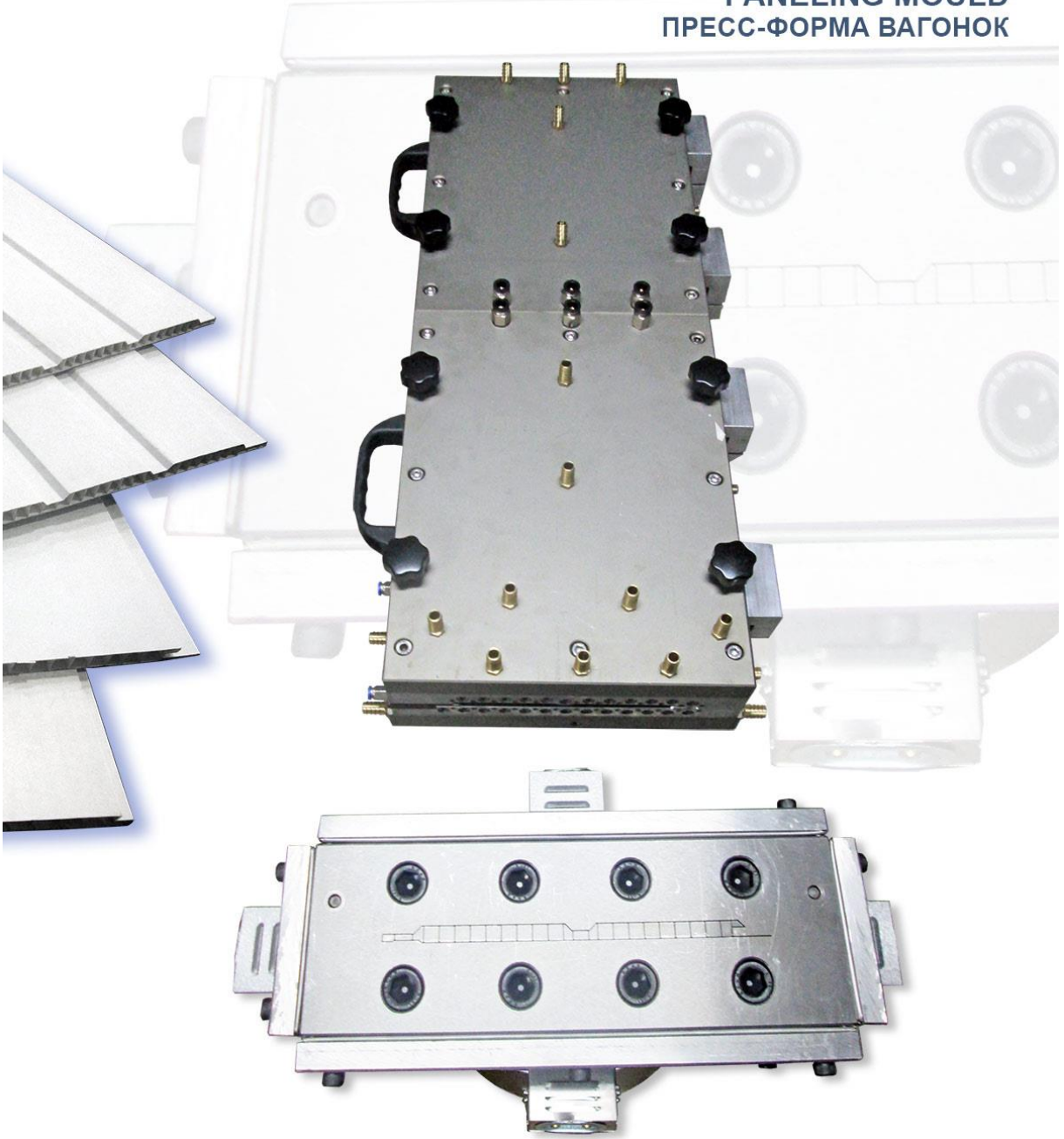

**KORNİŞ KALIBI**  
**CURTAIN RAILS MOULD**  
**ПРЕСС-ФОРМА КАРНИЗОВ**

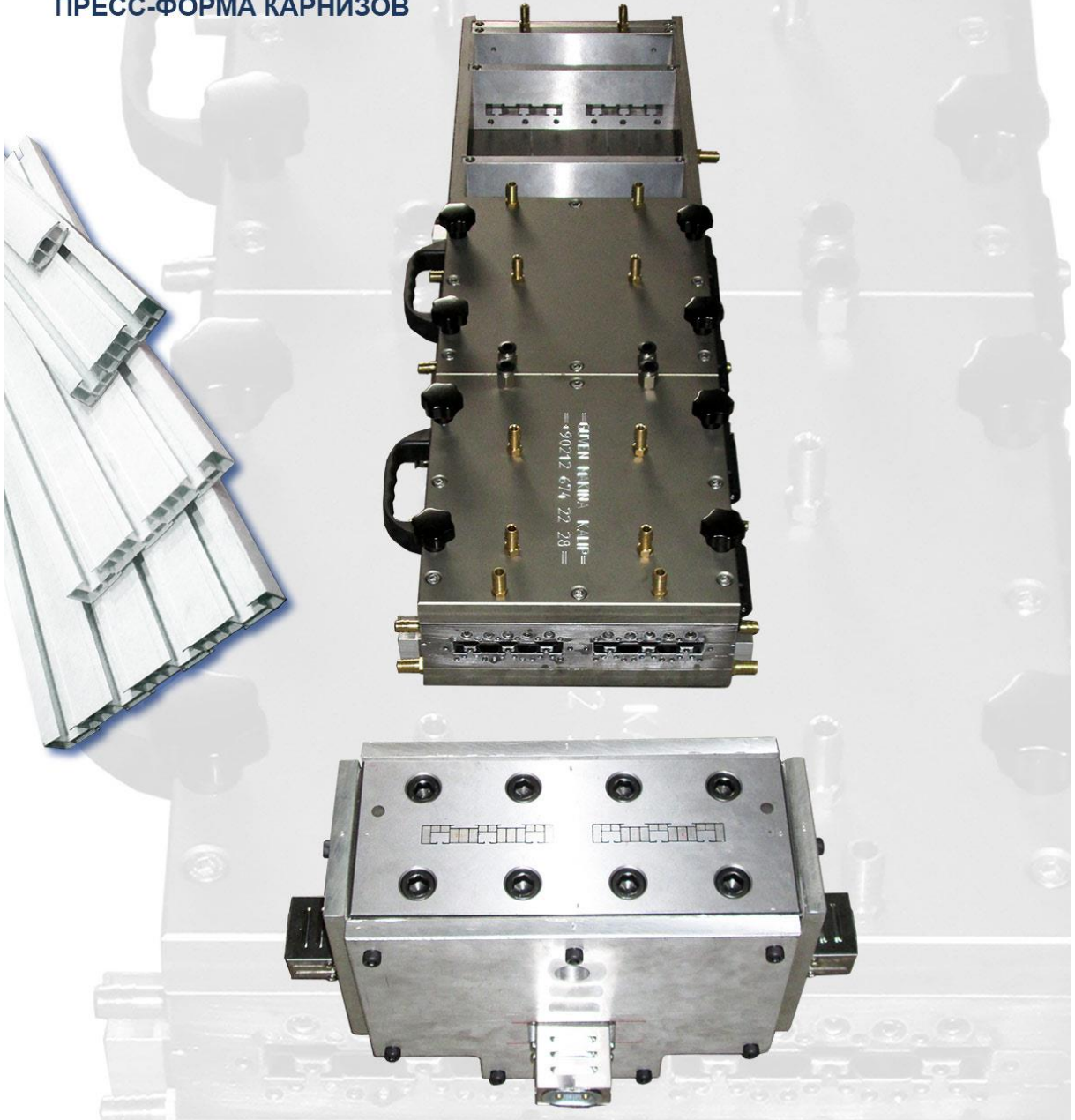

**DENİZLİK KALIBI**  
**WINDOWSILL MOULD**  
**ПРЕСС-ФОРМА ПОДОКОННИКОВ**



**KAPI LAMBRI KALIBI**  
**DOOR PANEL MOULD**  
**ПРЕСС-ФОРМА ДВЕРНОЙ ВАГОНКИ**

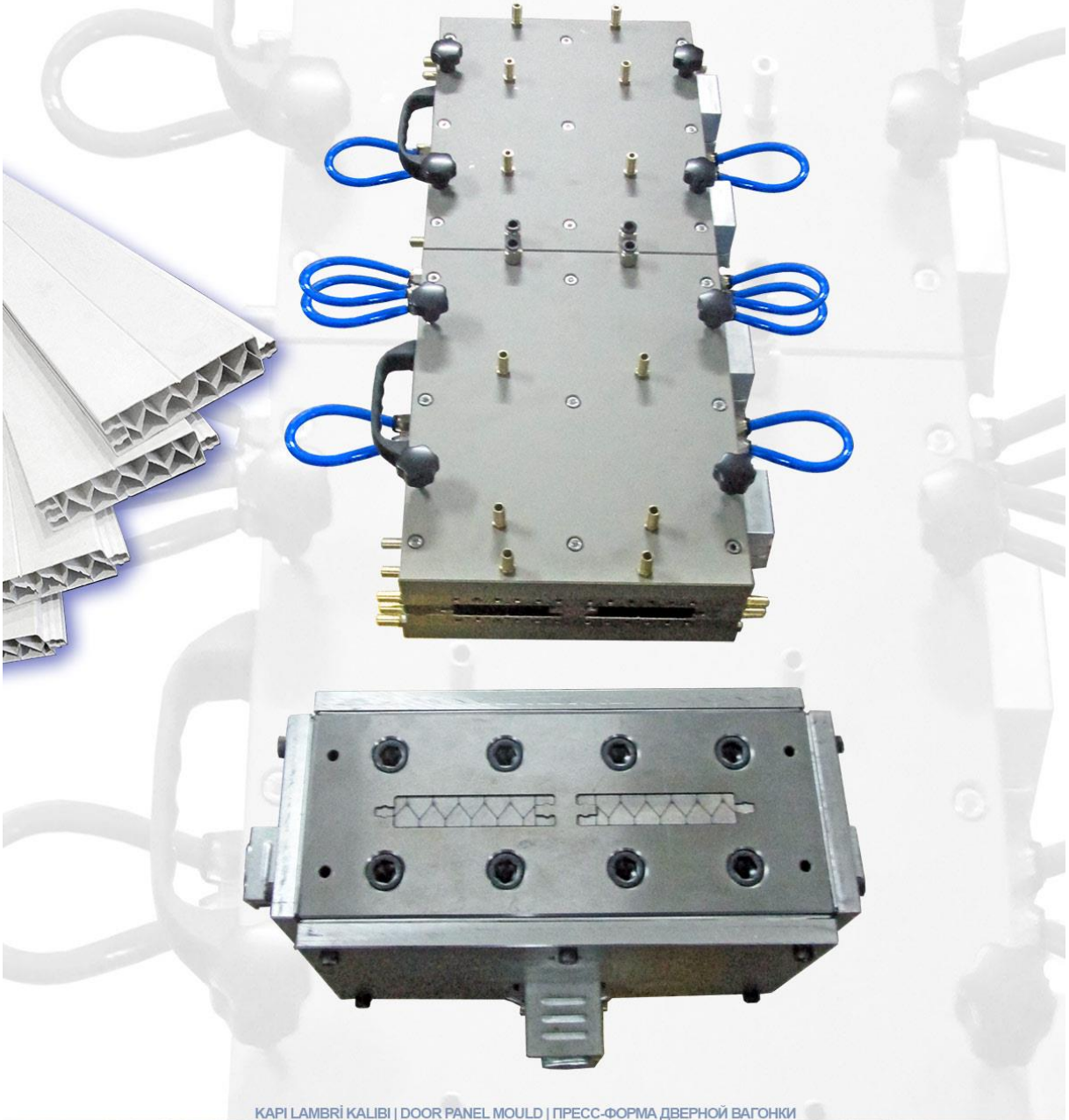



**YARDIMCI PROFİL KALIBI**  
**AUXILIARY PROFILE MOULD**  
**ПРЕСС-ФОРМА ВСПОМОГАТЕЛЬНЫХ ПРОФИЛЕЙ**

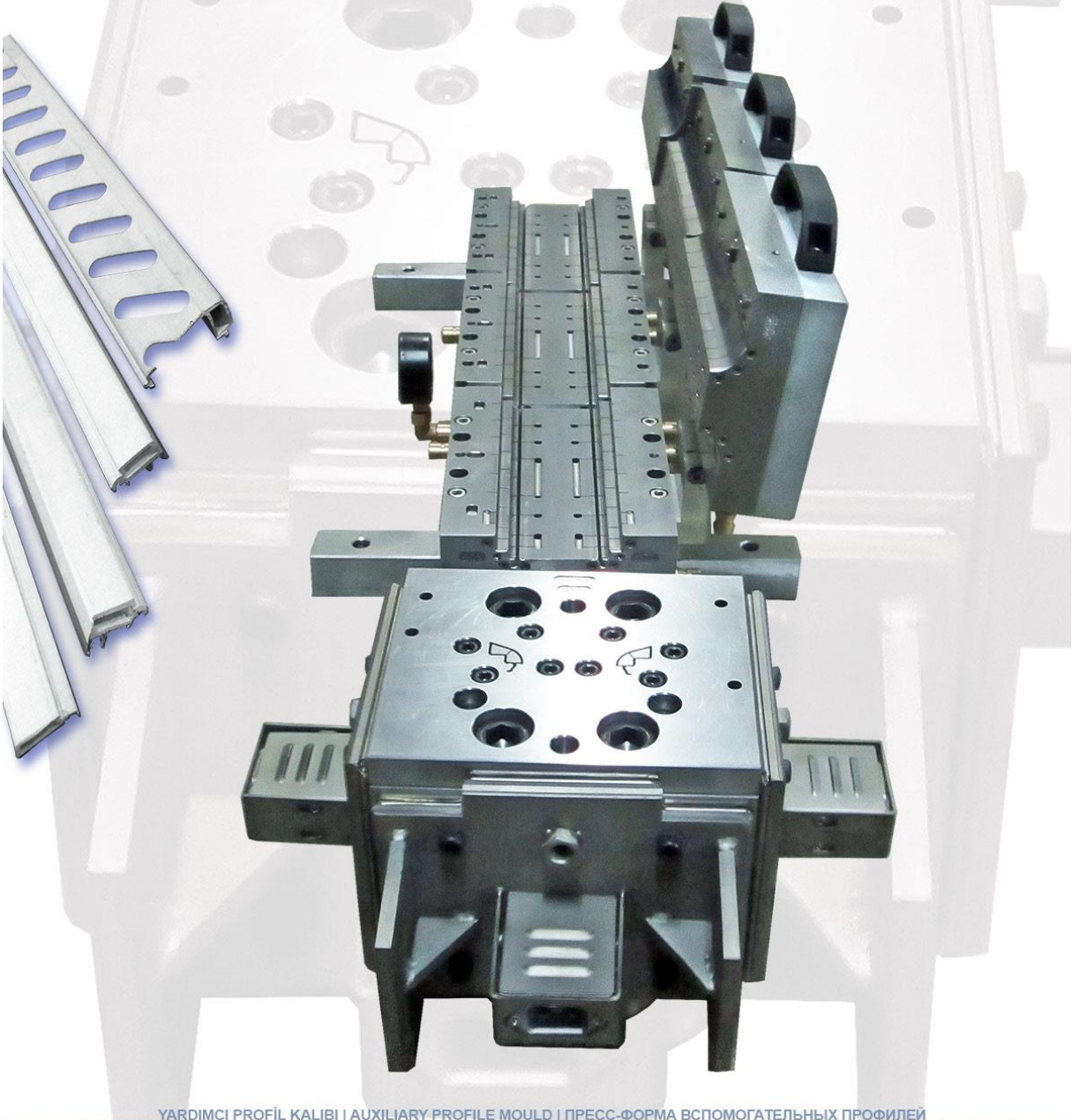

**ANA PROFİL KALIBI**  
**MAIN PROFILE MOULD**  
**ПРЕСС-ФОРМА ОСНОВНЫХ ПРОФИЛЕЙ**



**Servis**  
**Service**  
**Служба**  
**поддержки**



**Sistem kurulumu**  
**System setup**  
**Настройка системы**



**Ürün tasarım**  
**desteği**  
**Product design**  
**support**  
**Поддержка по**  
**проектированию**  
**изделий**



## **KALİTE** **POLİTİKAMIZ**

Kalite sistemimizi ve tüm faaliyetlerimizi müşterilerimizin isteklerine ve müşterilerimizin memnuniyetine odaklıyoruz. Bu doğrultuda çalışanlarımızın ve tedarikçilerimizin gelişimi için çalışıyoruz. Kalitenin sürekli iyileştirilmesi için tüm çalışanlarımızın sisteme katılımını ve eğitimini sağlıyoruz. Tedarikçilerimizi sistemimizin ayrılmaz bir parçası ve iş ortağı olarak görüyoruz. İş sağlığı ve iş güvenliği kurallarına uymanın; temizlik, tertip ve düzenin işimizin bir parçası olduğuna inanıyoruz. Çevre ve topluma karşı olan sorumluluğunun bilincinde ve gelişmelere katkıda bulunan bir ekip olarak sistemimizin sürekliliğini sağlıyoruz.

## **OUR QUALITY** **POLICY**

We organize our entire operations around demands of our customers and focus our quality system to their satisfaction. Accordingly, we work for the development of our employees and suppliers. We ensure the training of our employees and their participation to the system for a constant enhancement of our quality. We accept our suppliers as an inseparable part of our system and as our business partners. We believe that obeying the occupational health and safety rules, cleanliness, orderliness and organization are important parts of our job. We ensure the continuity of our system as a team who aware of its responsibility towards the environment and the society and who contributing the improvements.

## **НАША ПОЛИТИКА** **КАЧЕСТВА**

Мы организовываем все наши операции согласно потребностям наших клиентов и сосредотачиваем нашу систему качества для их удовлетворения. В этом отношении, мы работаем для развития наших сотрудников и поставщиков. Мы обеспечиваем обучение наших сотрудников и их участие в системе, для непрерывного повышения качества нашей продукции. Мы принимаем наших поставщиков как неотъемлемую часть нашей системы и как наших деловых надежных партнеров. Мы считаем, что соблюдая профессиональные правила охраны здоровья и техники безопасности; чистота, порядок и организованность являются важной частью нашей работы. Как команда, осознающая свою ответственность по отношению к окружающей среде и обществу и способствующая развитию, мы обеспечиваем преемственность нашей системе.

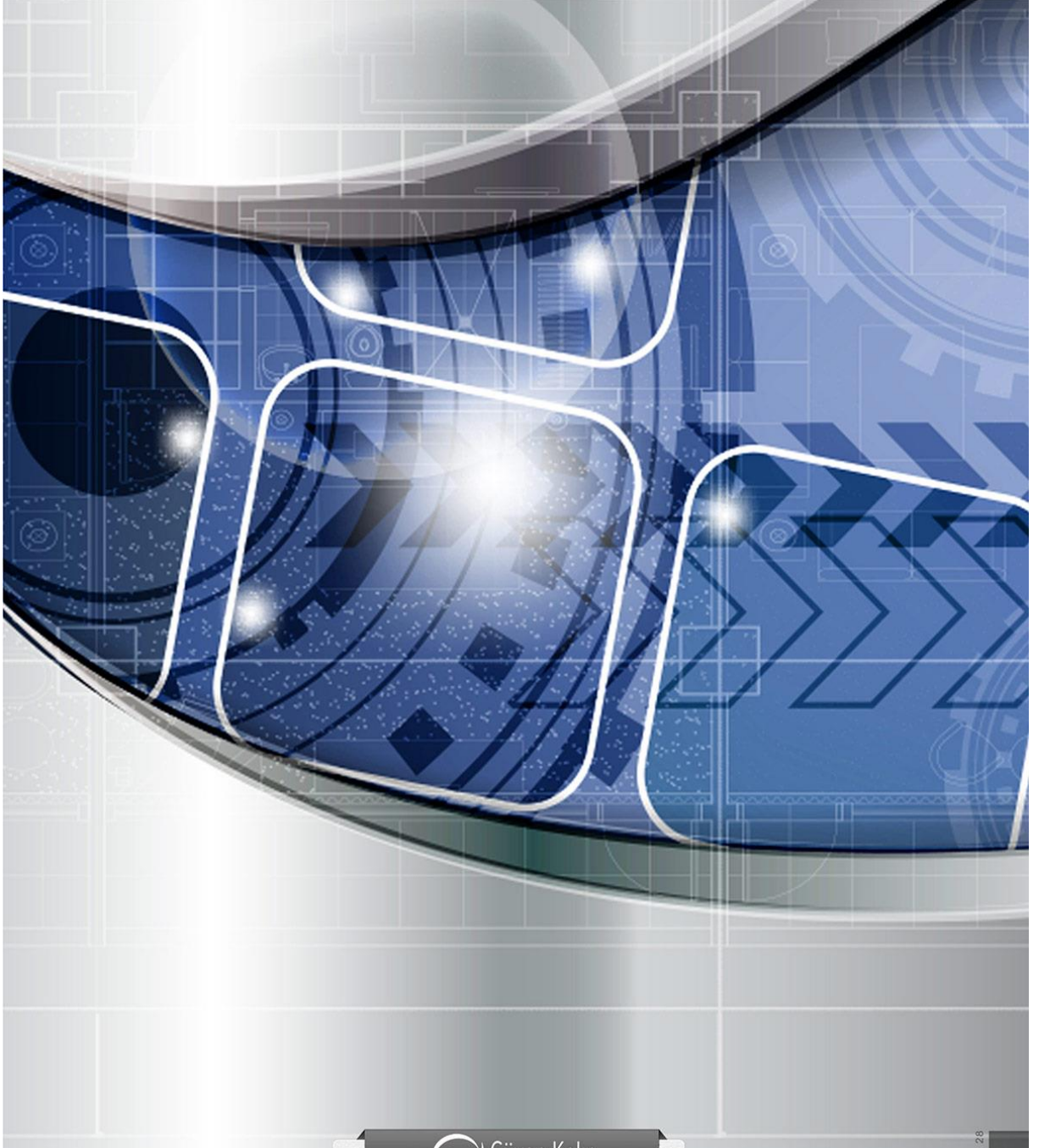

 **Güven Kalıp**

Makina Kalıp Metal Plastik San. Tic. Ltd. Şti.

Adres: İkitelli Org. San. Bölgesi  
Metal İş San. Sit. 5. Blok No: 23  
İstanbul / TÜRKİYE  
Tel: +90 212 674 22 28  
E-mail: [info@guvenkalip.com.tr](mailto:info@guvenkalip.com.tr)  
Web: [www.guvenkalip.com.tr](http://www.guvenkalip.com.tr)